

Поворотный обратный клапан с резьбовыми подсоединениями. Серия VCXA



Особенности

- 1/4"~3" (Ду 8 – Ду 80)
- Рабочее давление: 200 psi
- Рабочая температура: от -20 до 200 С° (-4 – 392 F°)
- Прецизионное литье
- Патрубки для сварки внахлест (по запросу)

- Резьба: NPT по ASME B1.20.1
DIN2999 & BS21
ISO7/1 & EN10226

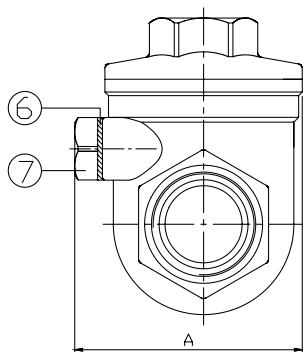
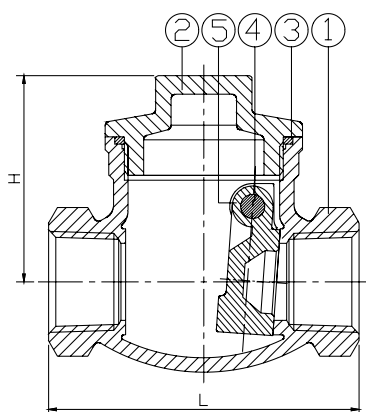

№	ОПИСАНИЕ	МАТЕРИАЛ
1	КОРПУС	ASTM A351-CF8M
2	КРЫШКА	ASTM A351-CF8M
3	УПЛОТНЕНИЕ	PTFE
4	ЗАГЛУШКА	AISI 316
5	ДИСК	ASTM A351-CF8M
6	ПРОКЛАДКА	PTFE
7	БОЛТ	AISI 304

DN	NPT резьба		G резьба		L	H	A	Вес (кг)
	Кодировка	Резьба	Кодировка	Резьба				
15	VCXA-15-FN	NPT 1/2"	VCXA-15-FG	G 1/2"	65	44	46.5	0.4
20	VCXA-20-FN	NPT 3/4"	VCXA-20-FG	G 3/4"	80	52	52	0.4
25	VCXA-25-FN	NPT 1"	VCXA-25-FG	G 1"	89	62	56	0.7
32	VCXA-32-FN	NPT 1 1/4"	VCXA-32-FG	G 1 1/4"	105	67	65	0.9
40	VCXA-40-FN	NPT 1 1/2"	VCXA-40-FG	G 1 1/2"	120	79	75	1.5
50	VCXA-50-FN	NPT 2"	VCXA-50-FG	G 2"	139	80	84	2.2
65	VCXA-65-FN	NPT 2 1/2"	VCXA-65-FG	G 2 1/2"	181	96	108	5.3
80	VCXA-80-FN	NPT 3"	VCXA-80-FG	G 3"	200	104	137	7.7